

LAGERRENSNING!



ÖPPET

kl 10.00 - 15.00

**Massor av varor
till kanonpriser!**

LÖRDAG 1 april - SÖNDAG 2 april 1995. 10.00 - 15.00

Vi har tagit hem ett stort lager av -94 års
HJÄLMAR - STÖVLAR - SKINNKLÄDER - HANDSKAR MM.

MELLAN 20 - 50 % rabatt på våra priser!

DESSUTOM SÄLJER VI UT DÄCK SOM VI HAR I LAGER
MED 30 % rabatt!

KOM OCH FYND A !

Vi bjuder på kaffe!

MISSA INTE DETTA TILLFÄLLE !

Från och med den 1 april -95 jobbar jag heltid
med att serva och reparera Guzzin.

Beställ tid på tel 0581-620696.
ÄVEN LÖRDAGAR och SÖNDAGAR!

Delar för SERVICE finns hemma - men specialdelar
är leveranstiden C;a 14 dagar.

V Ä L K O M M E N till F E L L I N G S B R O !

Guzzi-Center
MC o. Tillbehör

Tel:0581-620696

Fax:0581-620696.



TJUGOFEMÅRS JUBILEUM 1995



Nummer 1

1995



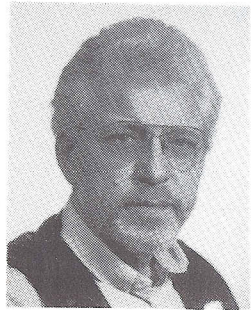

Rapport från Örnnästet!

Ciao Guzzi-friends!

Äntligen kan man vakna upp ur idet. Vi var några tappra som till och med var vakna i januari när MC-mässan gick av stapeln i Stockholm och i samband därmed vinterträffen. Den kom väl lite tidigare än vanligt. Vi brukar ju ha den i februari, så det kanske förklarar varför det inte kom så många medlemmar. Första lön efter jul och nyår hade ej ramlat in i plånboken ännu. Men, det är annars som vanligt, 577 registrerade medlemmar men bara ca 10 % på träffarna. Det är synd när vi har så trevligt samt byter många tips och erfarenheter. Förhoppningsvis skall distriktsträffarna aktivera flera lokalt så att det blir större anslutning på ordinarie träffar. Hoppas kan man ju alltid. Vi fick väl ett 10-tal nya medlemmar på mässan och hälsar dom välkomna i klubben. Nordic Motorcycle AB fick upp dom två första serietillverkade 1100 Sport till mässan men tyvärr kom dom inte förrän på lördagmorgon och vi fick ställa ut den ena i klubbmontern. Den var verkligen publikdragande, röd och grann. Stefan Drugge har skrivit mer om mässan längre fram i bladet där han även har resetips till sommaren. Apropå sommaren (sköna tanke) så har vi varit kontakt med fabriken i Mandello och den 4 juli obs den 4 juli är vi välkomna att besöka och se hur man tillverkar Moto Guzzi. Ni som planerar att åka dit, ta kontakt med mej så snart som möjligt så vi vet ungefär hur många vi blir så skickar jag närmare info.

KONTAKTMAN

Moto Guzzi Club of Sweden
c/o Curt Alge. ÖRNNÄSTET.
Lönnvägen 7, 141 41 Huddinge.
Tel. 08-774 75 21.
P.G. 92 11 67-3.
Fax 08-656 05 49.

REDAKTION

Ansvarig utgivare: Curt Alge
Data- och skrivjobb: Anita Alge
Red. assistent: Gunilla
Björnsson
Layout och redigering: Anders
"Dahlben" Dahlgren, fixar
också det mesta av klubbens
PR-mtrl.
Tidningens innehåll: Klubb-
medlemmarna själva.

DISTRIKTSOMBUD GUZZIKLUBBEN

Gästrikland, Hälsingland och
Dalarna: Anders Dahlgren,
Gävle. Tel. 026-10 31 63.
Uppland och 08-området:
Curt Alge, Örnnästet, Huddinge.
Tel. 08-774 75 21.
Västmanland, Närke och
Sörmland: Benneth Nilsson,
Eskilstuna. Tel. 016-14 02 32.
Östergötland: Thomas Öhman,
Mjölby. Tel. 0142-167 95.
Bohuslän och Dalsland: Lennart
Dahlander, Gråbo. Tel. 0302-
42278.
Västergötland: Lage Larsson,
Ljungsarp. Tel. 0321-632 45.
Småland: Tommy Granfeldt,
Lenhovda. Tel. 0474-210 06.
Norra Skåne och Halland: Jan
Månsson, Halmstad. Tel. 035-
12 88 59.
Södra Skåne och Blekinge: Ulf
Malmqvist, Glumslöv.
Tel. 0418-701 76.
Gotland: Ulle Olofsson, Visby.
Tel. 0498-21 88 03

Vi skall försöka hitt på något kul för alla som kommer ner men, som sagt, hör av er snarast.

Som Ni vet firar klubben 25-årsjubileum och till det har "Dahlben" fixat ett verkligt fint märke som bara dom som kommer på våra träffar får. Om träffarna kan Ni läsa längre fram i Giornale.

Av de 18 återförsäljare vi erbjöd att bli stödmedlemmar och få annonsera för 500,-/nr har 4 st svarat, AWA MC Stockholm, Claessons Bromölla, MC-Tekno Karlstad samt Nordic Motorcycle Karlstad. Tack vare dom ser första sidan ut som den gör. Vi tackar.

I förra numret skrev jag om Guzzi-försäringen hos Trygg-Hansa men tyvärr, den finns inte längre. Vi åkte snålskjut på Guldvingeklubben men dom har bytt bolag (Skandia) så Trygg-Hansa kunde inte hålla en sådan rabatt som vi hade till bara ett 30-tal Guzzi.

Som avslutning får jag tacka Er som ställde upp på mässan, ordnade vinterträffen samt tack till Er som sände julkort till Örnnästet. Fixa till hojarna så ses vi på vägarna snarast och glöm inte kolla in träffarna och framför allt FABRIKS BESÖKET.

Tjaba, Curre

PRESS- OCH ANNONS- STOPP 950515 FÖR NR 2

RAPPORT FRÅN DISTRIKTEN

DEPESCH FRÅN SVERIGES FRAMSIDA. Distrikt Norra Skåne-Halland

Förra årets försök med "lördagsträffar" föll oss i smaken i alla fall i detta distrikt. Vi lyckades få ut tummen och kallade till träff tre gånger under våren, sommaren och hösten. (Detta år höjer vi målet till fyra gånger.)

Alla träffarna var välbesökta - i snitt 15 hojar varje gång. Vid alla tillfällen dök det upp nya ansikten som vi inte hade träffat tidigare - MYCKET TREVLIGT. Även om det var en Honda någon körde på så var alla glada och trevliga bekantskaper att göra. För det är ju sant som någon klok har sagt: "Bättre färdas tillsammans med en god kamrat på en Kawa än ett rö... på en Moto Guzzi".

Senaste lördagsträffen hölls på Skrea Motel söder om Falkenberg ("Kultställe" för de flesta motorintresserade i Halland). Där fick vi sällskap av trevliga Laverda, Ducati, BMW och Honda-åkare som inte hade en aning om vår träff men slöt upp en stund ändå - kul. Här hände också enda tekniska incidenten med någon av deltagande motorcyklar, men efter ett besök hos den lokala MC-klubben (bra med lokalkännedom) och viss produktförbättring av allas vår bästa produktförbättrare ESAB Svets var det löst.

Vid våra fikamöten har det berättats (ljugits? Näh) många fina och fantastiska upplevelser som en biker kan råka ut för. Som den om..... Nä det berättar jag inte nu. Ni får allt komma själva detta året och höra.

Slutligen: Tänk om vi kunde bli ännu fler som träffas så här på lördagseftermiddagarna så att vi kan visa "Svensson" hur många trevliga bikers det finns i Sverige.

Distriktsrapport från Uppland + 08-området

1 maj är det Italienträff i Skokloster för alla italienklubbar, MC + bilar. Ni som vill åka ensamma kan åka direkt men vill Du komma i grupp samlas vi på IKEA Barkarby-parkeringen vid 10.30 tiden så åker vi i samlad tropp till Skokloster.

Curre, tel. 08-7747521

Distriktsrapport från Gotland

Ulle planerar en höstträff på Gotland 1996 i samband med medeltidsveckan i Visby i augusti. Ulle återkommer med närmare detaljer. Det är ju över ett helt år till dess.

Distriktsrapport från Västmanland, Närke, Södermanland

Boka söndagen den 30 april för en färd mot okänt mål. Närmare info kommer senare från Benneth, distriktsombudet. Glöm inte heller Italienträffen vid Skokloster den 1 maj. Ett lämpligt avstånd från ert distrikt.

Benneth, tel. 016-140232

Distriktsrapport från Gästrikland, Hälsingland, Dalarna

Lördagen den 6 maj (om det inte regnar) ses vi i Furudal ca kl. 12.00 vid macken. För närmare info ring "Dahlben" på tel. 026-10 31 63, kvällstid.

"Dahlben"

Ännu mera slutligen. Må vägen ligga slät under Dina hjul och må Du få en bra säsong 1995.

Vädret är det ingen ide att skriva om för väder blir det ändå.

Hälsa åt er alla önskar Månssons
För Er som har slarvat bort tel nr så är det:035-128859

P.S. Datorn upptäckte vid stavningskontroll att Honda och Kawa inte finns med i ordboken, således existerar ej dessa.

D.S.

Distriktsrapport från Östergötlands Län

Det blev inte mycket med höstturen, dels p.g.a. sen kallelse, dels p.g.a. milt sagt taskigt väder. Självt åkte jag jänkare dit p.g.a. trasig cykel. Men vi tar nya tag i år. Jag har några funderingar inför våren, vad sägs om en vårdag innehållande lite avrostningsövningar under en förmiddag och sedan en gemensam utflykt någonstans? Vi kan försöka göra sällskap till träffarna i år?

Det finns ett mycket trevligt fik nere vid slottet i Vadstena (vid minigolfen). Där kan vi träffas och snacka t.ex. på onsdagkvällarna!!!

Hör av Er till mig och tyck till.

1155 Thomas Öhman, 0142-23143

P.S. Jag söker även hjälp med ett fixa Guzzi-träffen på Sviestad motorbana i samband med årets 30:e Classic Race. Intresserade? Ring 0142-23143. D.S.



Engelsk-Italienska Partajet!

För Dig som kör entusiasthoj!

Ny träff med bl.a äventyrsrunda, dragkamp och andra roliga lekar. Besök "The New Mill Inn" eller "Trattoria della Alto di Foresta".

Behöver vi nämna att både pasta och English breakfast kommer att serveras?

Priser för snyggaste, längsta, fulaste, kortaste, fullaste, skitigaste osv. utlovas!

När?

*Fredagen den 26/5 - Lördagen den 27/5
(Kristi Flygarhelgen).*

Var?

*Södertälje Motorcykelklubb, Pershagen.
Skyltat från alla tillfartsvägar.*

? Tel 08 - 550 185 79

PS: ÄVEN ANDRA HOJÅKARE ÄR VÄLKOMNA!

Hej, Du undrande Guzzi-medlem.

Din insändare i Guzzi-bladet tycker jag var bra men Du undrade vad SMC gör för att behålla allmänhetens förtroende för oss motorcyklister. Jag kan väl som aktiv styrelsemedlem i SMC Östergötland försöka belysa saken något mera.

Först och främst måste det faktum att SMC = medlemmarna, belysas. Det betyder att det som enskilda medlemmar gör får återspegling hos allmänheten gällande SMC som organisation. Med andra ord, om våra medlemmar sköter sig så får både dom och vi som organisation ett gott rykte hos allmänheten. Vi som aktivt arbetar för knuttarnas sak både på länsnivå, riksnivå samt våra medarbetare som arbetar inom EU är till antalet mycket få, vilket gör att det är viktigt att det stora antalet icke aktiva inom SMC också sköter sig gentemot allmänheten.

När det gäller vad SMC konkret gör för att upprätthålla anseendet hos allmänheten så redovisas det på ett ypperligt sätt i medlemstidningen MC-Folket. Jag utgår ifrån att Du samt alla andra klubbmedlemmar är medlemmar i SMC och därmed får denna tidning hemskickad till Er.

De Guzzi-åkare som ännu inte är medlemmar i SMC uppmanar jag att bli det, för ju fler vi är desto större chans att göra oss hörda inom EU-gemenskapen.

Vill Ni på något sätt påverka arbetet inom ert län så hör av Er till er länsorganisation. Läs också informationen om vad som händer i ert län under rubriken "LÄNSNYTT".

M.V.H. Medlem 1155 Thomas Öhman, Mjölby
Sekreterare, trafiksäkerhetsansvarig samt länsredaktör inom SMC Östergötland.

Guzzi Center

Mc och Tillbehör

Vårt kompletta Guzzi-lager är SÅLT !

P.g.a att Nordic Motor eller Nordic Motorcycles stoppat vår import från Guzzifabriken, har vi tvingats att sälja Guzzi-lagret. Den svenska importören var ej villig att fortsätta med servicen till Er som har lite äldre Guzzi.

Vi rekommenderar Er att köpa delar och specialtillbehör från STEIN DINSE i Tyskland.

Det är de som köpt vårt lager och vill gärna sälja till Sverige.

Men vi kommer att ha delar till STORNELLO 125 och 160 i lager. Dessutom kommer vi att ha de vanligaste delarna i lager som vajrar, luftfilter, oljefilter, brytare, packningar mm.

Vi kommer att ha SERVICE och REPARATIONER kvar på MOTO GUZZI., till mycket humana priser.

Vi har däck, oljor, tändstift mm samt personlig utrustning.

I fortsättningen kommer vi inte att ha några bestämda öppettider men ring och beställ tid för service.

Ring på tel: 0581-620696 där finns det telefonsvarare och även automatisk överkoppling till Fax.

Du är HJÄRTLIGT VÄLKOMMEN till Fellingsbro!

Adress: **GUZZI CENTER AB**
Magnivägen 10, 710 41 Fellingsbro
Tel: 0581-620696

Din Guzzi-Specialist!

STEIN DINSE

- är störste Moto Guzzi
tillbehörshandlaren i Europa.
Vi har:



Bromsar o World Champions I



Packhållare och
packväskor I



WIRTH - Progressiva framgafflar för alla motorcykelmodeller

DELLORTO - Förgasare



LAFRANCONI - Avgassystem

utdrag ur vårt program:

1461 3302	Bromsskivor hål T3, SP, G5, Cali. 2, etc.	DM	149,00
1863 5760	Bromsskivor hela T3, SP, G5, Cali 2, etc.	DM	119,00

	Gilardoni-Aluminiumcylindrar, komplett med Kolv, ringar, kolvbult och segersäkkring för en sida:		
1044 400	850 T3, 83mm	DM	349,00
1045 000	Cali. 2	DM	349,00

	Ljuddämpare Cal. 2, Mille GT, SP 1000 NT, SP 2, etc.		
2912 2900	Ljuddämpare vänster	DM	265,00
2912 3000	Ljuddämpare höger	DM	265,00
86 52 77	Ljuddämpare vänster, "Competizione"	DM	265,00
86 52 76	Ljuddämpare höger, "Competizione"	DM	265,00

Men fraktkostnaden tillkommer enligt nedanstående:

1Kg = 45DM, 5Kg = 57DM, 10Kg = 72DM, 14Kg = 84DM)

Stein-Dinse GmbH Im Alten Dorfe 3 K D-38112 Braunschweig
Tel.: 00949 - 531 - 210 210 Fax: 00949 - 531 - 210 21 22



Alles für Deine Moto Guzzi von

STEIN DINSE

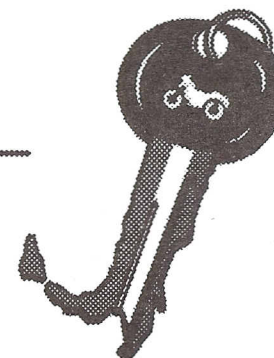

- Vi har över 15.000 tillbehörs artiklar i lager.
- Beställning från Sverige är enkelt.
Ring, skriv eller faxa din order och vi skickar artikeln omgående.
- Skicka in beställningskupongen till oss och det kommer en 180-sidig stark katalogen snarast - naturligtvis kostnadsfritt !

Skicka kupongen till:

Ja, jag vill gärna ha Stein-Dinse
katalogen kostnadsfritt:

Namn:.....

Förnamn:.....

Gatuadress:.....

Postadress:.....

Land:.....

Telefon:.....

Modell på Guzzi:.....

Stein - Dinse GmbH
Im Alten Dorfe 3 K
D - 38112 Braunschweig

MOTORCYKELMÄSSAN 1995 MED VINTERTRÄFF

Moto Guzzi Club of Sweden var representerade på MC-mässan i Sollentuna med en innehållsrik monter innehållande flaggor, dekaler, klubbtröjor och inte minst motorcyklar, en Falcone minutiöst renoverad av Benneth från Eskilstuna. Dessutom fick klubben låna en 1100 Sport -95 som kom med långtradare direkt från fabriken och slutmonterades i utställningshallen av generalagenten med nyfikat bistånd av Curre, "Pastorn" och undertecknad. Klubbens monter var mycket välkomponerad och bemannades hela tiden av någon ur klubben för att kunna svara på alla nyfiknas frågor.

På lördagkvällen samlades vi för att äta en god middag. För arrangemanget stod Chichi och hennes märkestrogna "Ducatist" Kjelle. Bland gästerna fanns fem normmän som förärade oss ett besök ända från Vestlandet, trevligt.

Under middagen informerade bl.a. Curre oss om att försöka ordna ett besök vid fabriken i Mandello samordnat med Guzzi-träff i Massa.

Jag tycker att Guzzi-säsongen 1995 fick en mycket trevlig start med dessa arrangemang. **PÅ ALLAS VÄGNAR FRAMFÖR JAG ETT STORT TACK TILL DE SOM BIDROG PÅ OLIKA SÄTT.**

Stefan Drugge

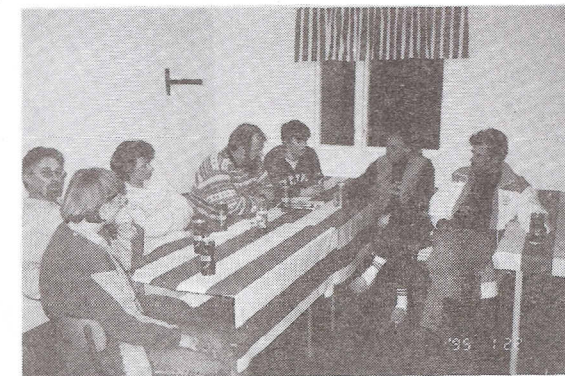
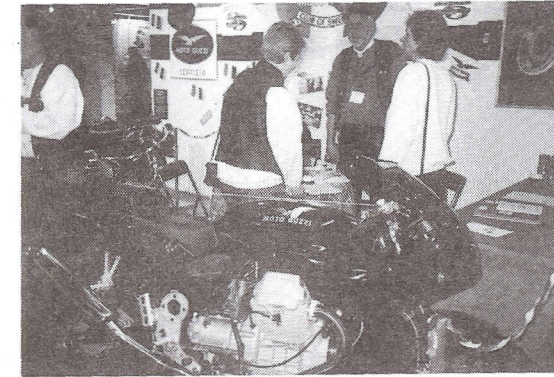



Folge 9. Zeichnung und Text: Holger Aue. Copyright: Eichborn Verlag. Das Buch zum Comic erscheint im Frühjahr 1995 beim Eichborn Verlag, Frankfurt/Main.

MOTO GUZZI - 95

Modell	Slagvol	Effekt	Torrsvikt	Tankv	Ant vxl	Drivsyst	Förs kl
750 Nevada	744 cc	48 hk	177 kg	16.5 l	5	Kardan	3
750 Strada	744 cc	48 hk	180 kg	16 l	5	Kardan	3
1000 Quota	949 cc	70 hk	210 kg	20 l	5	Kardan	4
1000 Daytona	992 cc	95 hk	205 kg	23 l	5	Kardan	6
1100 California	1064 cc	75 hk	245 kg	22.5 l	5	Kardan	4
1100 Sport	1064 cc	90 hk	200 kg	20 l	5	Kardan	6

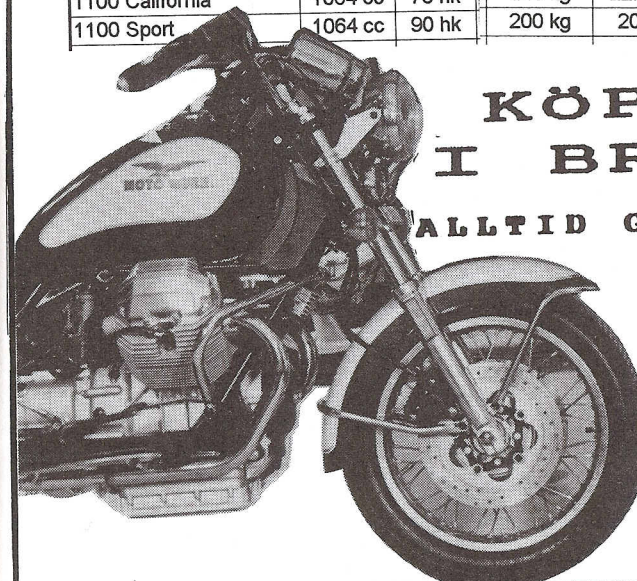

**KÖP DEN
I BROMÖLLA**
ALLTID GUZZI PÅ LAGER

RÄKNA MED
KÖPTRYGGHET

VÄLKOMMEN

**VID
E22:AN**

SKÅNE
BLEKINGE

**CLAESSONS
MOTOR AB**
INDUSTRIG. 11, BOX 136
295 00 BROMÖLLA
TEL. 0456-230 30

I BROMÖLLA

FÖRSLAG PÅ EUROPA-TUR SOMMAREN 1995

Det vore intressant att ta sig till ITALIEN på andra vägar än via KASSEL-backarna.

Alt. 1. PUTTGARDEN (detta mysiga färjeläge!?) via HAMBURG, BERLIN (historisk stad, i många avseenden väl värd ett besök) LEIPZIG till PRAG där vi gör stan både dag och natt till prisvärda priser. Efter PRAG kan vi välja mellan att besöka BUDAPEST eller rulla in i ÖSTERRIKE (det finns KONSUM-affärer om någon har behov av det), WIEN erbjuder bl.a. konditorier av världsklass. BUDAPEST hade redan innan muren föll ett mycket gott rykte som turiststad och är därför ett naturligt resmål. Historiskt sett är nog Raoul Wallenbergs insatser i andra världskrigets slutskede för att rädda utrotningshotade judar mycket aktuellt 1995 just i BUDAPEST.

SLOVENIEN, gamla JUGOSLAVIENS norra del som idag är en självständig stat med den gamla vinterolympiastaden LJUBLIJANA som huvudstad blir en naturlig avslutning av resan i det gamla östeuropa som nu har blivit mycket mer tillgängligt. Det blir intressant att med egna ögon få se hur livet gestaltar sig där. Nu väntar ADRIATISKA havet med bad innan vi klämmer PO-slätten på vägen mot MANDELLO/MASSA.

Alt 2. PUTTGARDEN till BRYSSEL (vår nya huvudstad med minimal risk för parkeringsböter, massor av god mat och dricka). Hur vi tar oss till BRYSSEL är jag inte riktigt klar över ännu då det finns otaliga alternativ, varför inte följa tyska ardenneroffensivens väg december 1944 samordnat med besök vid NURBURGRING, kanske ta ett varv eller flera, därefter besöka staden BASTOGNE (den amerikanske befälhavaren besvarade ett tyskt erbjudande om kapitulation december 1944 med ordet NUTS).

Efter BRYSSEL föreslår jag en sväng in i LUXEMBURG innan FRANKRIKE. Rutten genom FRANKRIKE väljer vi alltefter vad vi vill se/göra, lämplig uppsamlingspunkt är motorcykelcampingen i Crest där det även finns en pool innan framhjulet på allvar riktas in mot MANDELLO.

Från MANDELLO till SVERIGE finns det följaktligen två lika intressanta alternativ beroende på vilken nedresa man gjorde, förutom nödutgången via KASSEL-backarna.

Oavsett vilken rutt man tar kanske det passar in att delta i någon Guzzi-träff på vägen eller något annat intressant, ROAD-RACING-tävling, FORMEL 1-lopp m.m. allt detta är beroende på datum för evenemang som man absolut prioriterar. Personligen tycker jag att ett fabriksbesök i MANDELLO kombinerat med GUZZI-träff i MASSA är ett bra riktmärke både i tid och rum, antingen som slutpunkt eller startpunkt för alternativen 1 och 2. För någon kanske det är ett lämpligt stopp halvvägs på cirkeln.

Har Ni några synpunkter eller funderingar på ovanstående, kontakta mig på telefon 08-32 09 48. Det vore läckert att se en hel hord svenska MOTO GUZZI-entusiaster sprida lite motorcykelkultur i skilda delar av EUROPA.

Stefan Drugge, medlem 1440

TRÄFFAR

GUZZI(VÅR)TRÄFF I NORBERG

25-26-27-28 MAJ

Träffplats Camp Norberg (campingplatsen) i norra Västmanland. Här erbjuds tältplats till priset 40,-/tält och dygn.

Camp Norberg är vackert belägen intill sjön Noren och riksväg 68. Skyttat fr.o.m. torsdag. På området finns kiosk/mindre servering och bad.

Till dig som inte vill bo i tält kan Camp Norberg erbjuda 4-bäddsstugor. Bokas på tel. 0223-22303.

PROGRAM

Torsdag: Träffplatsen öppnas kl. 10.00
 Fredag: Lekar och ljugning.
 Lördag: Kultur-turistisk rundtur i Norberg
 Söndag: Packning och hemresa.

Träffavgift: 60,-/vuxen deltagare. Betalas vid ankomsten. OBS! ingen föransmälan.
 Lättare mat och tyngre öl kommer att kunna köpas.

Träffinformation: Kenneth Eldeklint, tel. 0223-22198

PS.Ta gärna med kompisar som ännu inte är smarta nog att åka Guzzi. Vi är entusiaster och inte fanatiker.

Vill Ni stanna i Norberg före eller efter träffen så gäller samma campingavgifter. V.g. anmäl detta till Kenneth.

HJÄRTLIGT VÄLKOMNA TILL BERGSLAGEN OCH NORBERG

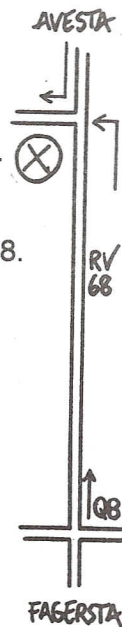

MOTO GUZZI

CIRKAPRISLISTA 1995

Gäller fr.o.m 941115 tills vidare

modell	cirka inkl moms
750 STRADA	72 500,-
750 NEVADA	78 500,-
1000 QUOTA	109 000,-
1000 DAYTONA	138 500,-
1100 CALIFORNIA Kat	107 900,-
1100 SPORT	109 900,-
1100 CALIFORNIA Kat Injection	119 900,-

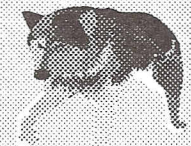

Vi förbehåller oss rätten att ändra priserna utan föregående avisering.
 Generalagent: Nordic Motorcycle AB, Säterivägen 9, 653 41 Karlstad, tel 054-15 99 70

Biscaya Racing

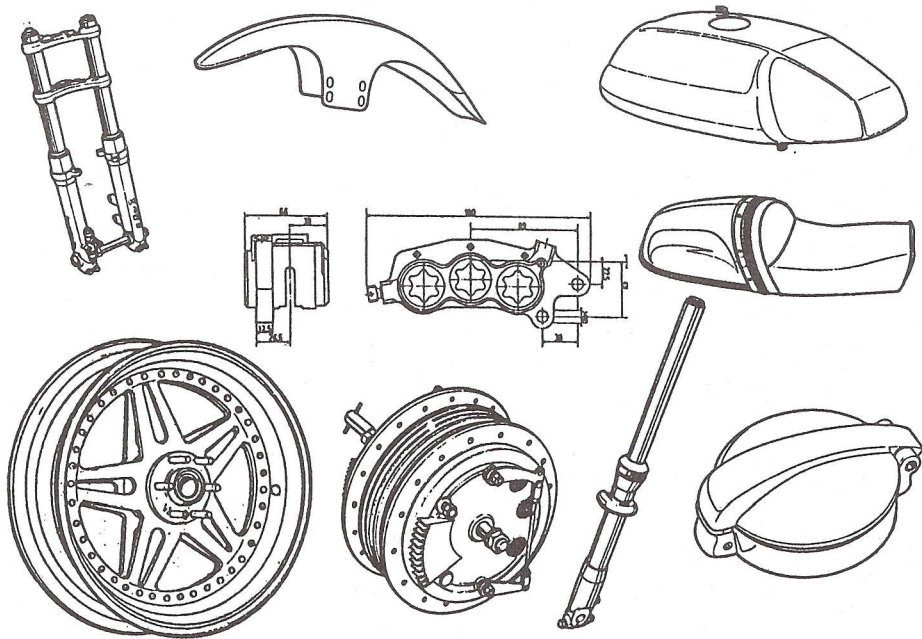

Nu har vi en automatisk ordermottagare på telefonnr 0322 30159 där du kan ringa dygnet runt och beställa delar, eller beställ på fax nr 0322 30180. Nu kan du lättare beställa Sveriges billigaste Guzzidelar under hektiska sommarkdagar.

Önskar du personlig service så är det 0322 30124 & 30129 som vanligt.

Butiken är öppen Tis - Fre 13 - 17. Lör 10 - 13. Mån stängt.

Biscaya motor. Hol 1257. 441 93 Alingsås. Infart vid Hol's kyrka.

California dreaming

VÅRAKTIVITETER HOS AVA MC 1995
 20-25 MARS KAWASAKIVECKA
 22-23 APRIL MC-DAGAR
 24-29 APRIL SUZUKIVECKA
 30 MAJ BEACH PARTY öppet til 22.00



Drömmer du kanske om en
 ny Guzzi 1100?
 Eller sugen på att byta in din
 ökenhoj mot en 750 Nevada?
 Kom in till oss på AVA.

AVA MC Välkommen
 20 år 1995!

Kölnav. 7, södra Hammarbyhamnen, Stockholm
 Försäljning 08-642 09 21 · Uthyrning 642 09 59
 Tillbehör 642 09 91 · Verkstad 640 29 45
 Meck-On-Line 0724-100 04 (8.65/min*)
 Telefax 643 52 40.

*AVA:s unika teletjänst för dig som gör det själv, men saknar fakta.

SÄLJER · BYTER · KÖPER
 HYR UT · FINANSIERAR
 SPECIALFÖRSÄKRAR
 MOTORCYKLAR
 TERRÄNGHJULINGAR
 RESERVDELAR
 TILLBEHÖR
 MOTO GUZZI · DUCATI
 KAWASAKI · SUZUKI
 APRILIA · CAGIVA
 HUSQVARNA
 URAL · BEGAGNAT
 NOLAN · FM · PREMIER
 DAINESE · HELD · RUKKA
 FRANK THOMAS
 HALVARSSON/JOFAMA
 ALPINESTARS · PIRELLI
 CONTINENTAL
 MOTUL · CASTROL · AGIP
 YUASA · DID



Italiensk vårtreff 1995

Treffet avholdes på TREGDE MARINA OG HYTTEBY ca. 2 km øst for Mandal 2. - 4. juni 1995. (Samme sted som i 1991)
Skilt vil bli satt opp fredag. Stedet ligger idyllisk til midt i den sørlandske skjærgård. Det er muligheter for båttur hvis interessen er stor nok. Fiske- og bademuligheter. Butikk og restaurant i de nære omgivelser. En del hytter på plassen. Bestilling av hytter gjøres direkte til Tregde Marina tlf. 382-68800 innen 15.3.95. (Oppgi at det er i forbindelse med Moto Guzzi treff). Alle hyttene er utstyrt med kjøkken, dusj og toalett.

PROGRAM:

Fredag: Treffområdet åpner kl. 12 for registrering.
Varm suppe serveres om kvelden.

Lørdag: Frokost kl. 9-11.
Fellestur kl. 13 til Motorsyklisten A/S i Konsmo - og vi håper at -95 modellene er kommet. Kaffe og vafler. Årsmøtet avholdes ute, dersom været tillater.
Middag på Tregde ca. kl. 17. Pris kr. 75,-.
Aktiviteter for de minste.
Premieutdeling:

- lengst kjørte
- eldste fører
- fineste sportssykkel
- fineste customsykkel
- overraskelse til våre yngste deltakere

 Bål/grilling utover natta dersom været tillater det.
Pølser og drikke fås kjøpt.

Søndag: Frokost kl. 8-11
Dersom noen ønsker det er det mulig for overnatting til mandag.

VI ØNSKER STOR OPPSLUTNING OG ØNSKER ALLE VELKOMMEN!

Kontaktpersoner:

310. Ole
tlf. 380-30190
513. Rolf
tlf. 380-13853

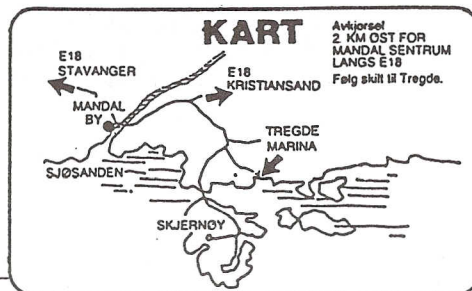

Italienträff Sverige

9-11 Juni 1995

BOM: mc;s klubbstuga
Gunnarsskäl. Skyltat
från E20 väster om
Eskilstuna.

Träffen öppnar fredagen 9/6 kl 13.00

Mat, dryck, musik.
Lördag kväll: spelar

CECILIA & THE HAPPY HAPPIES

Nya frächa lekar

Info: Benneth Nilsson 016/ 140232 070 5103292

Magnus De La Garlie 016/ 115242

Sören Mårtensson 0221/ 50538

FABRIKSBESÖK

I år firar klubben 25-årsjubileum som väl alla vet. Vi har varit i kontakt med Guzzi-fabriken i Mandello del Lario om ett besök för att se hur det går till att tillverka våra motorcyklar.

Nu är det spikat. **Tisdagen den 4 juli 1995** är vi välkomna dit.

Ni som är intresserade av besöket kan kontakta Örnästet för närmare information senast i slutet av maj.

Fabriken vill gärna veta hur många som kommer och vi måste även försöka fixa plats på camping Continental i Mandello del Lario.

Curre, tel. 08-774 75 21 eller Stefan Drugge, tel. 08-32 09 48



Nu slipper Skövde-Janne klättra över staketet

MOTO GUZZI'S HEMSTAD

KARTA TILL MANDELLO DE LARIO
DÄR VI SVENSKAR
TRÄFFAS

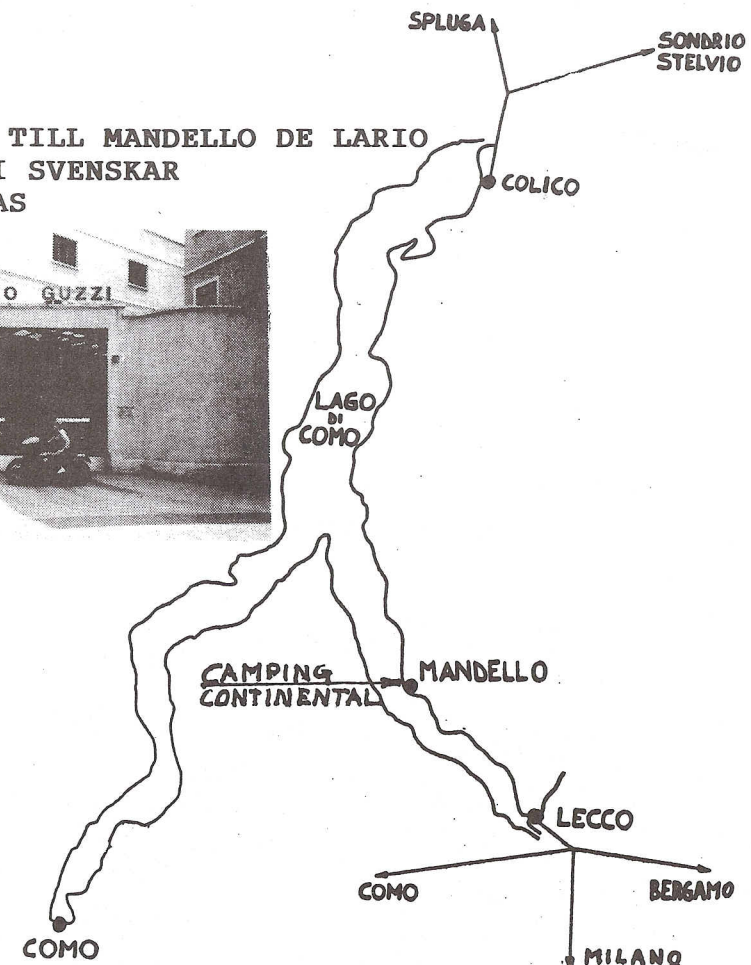

Boka helgen den 11-13 aug 1995

för "VÅR TRÄFF" vid kvarnen.

Hos Lage
"Toppluvan"
och Annika

Håll ögonen öppna när Du tar
"nästa nummer" (i handen)

Träffixarna !!!!



MC-TEKNO ^{A/B}
KARLSTAD

ÅRETS
GUZZI-KÖP
gör du i **KARLSTAD!**

Välkommen!

Vi är aukt. återförsäljare för:

MOTO GUZZI

BMW • KAWASAKI •
HONDA • YAMAHA •
HD • TRIUMPH



MC-Försäljningen

054-85 40 75

Res. delar/tillbehör

054-85 43 75

Du skiner som "Sola
i Kallsta" när Du har
gjort en affär med
OSS.

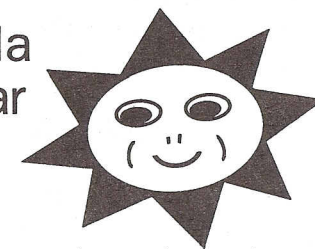

Gjuterigatan 8, 054-85 40 75

OM DU BLIR SJUK PÅ SEMESTERN

Sjuk utomlands vill väl ingen bli, men om oturen är framme gäller det att vara garderad.

I och med Sveriges inträde i EU gäller lite andra regler vid sjukdom, dvs. sjukdomen ändrar sig inte, men pappersexercisen blir lite annorlunda. Som regel får Du dock hjälp vid akut sjukdom på samma villkor som landets egna medborgare.

EU/EES

EU:s regler om socialförsäkring kan gälla för Dig om Du blir sjuk i ett EU-land. EU-reglerna gäller också enligt EES-avtalet om Du blir sjuk i ett EES-land, dvs. Island eller Norge.

För att EU-reglerna skall gälla för Dig ska Du vara svensk medborgare eller medborgare i ett annat EU/EES-land.

Dessa länder är Belgien, Danmark, Finland, Frankrike, Grekland, Irland, Island, Italien, Luxemburg, Holland, Norge, Portugal, Spanien, Storbritannien, Tyskland och Österrike. Konstigt nog har Schweiz inget avtal.

Medborgare i EU/EES-land som tillfälligt vistas i annat EU/EES-land har rätt till sjukvårdsförmåner i det land de vistas, om hälsotillståndet så kräver, dvs. man får betala de patientavgifter som gäller i landet.

NORDEN

Inom Norden räcker det att man är bosatt här för att EU-reglerna ska gälla. T.ex. om en polsk medborgare boende i Sverige besöker Norge, har han eller hon rätt till vård enligt EU:s regler.

ANDRA LÄNDER

Det finns vissa länder utanför EU/EES med vilka Sverige har avtal. Dessa länder är Australien, Algeriet, Estland, Polen och Ungern. (Ungern endast vid vård på sjukhus).

Hur vet nu il Doctore i Italien att Du är svensk? Jo, Du måste ha med Dig ett intyg från försäkringskassan. Detta intyg är så lätt att skaffa att det inte finns någon anledning att låta bli. Du behöver inte infinna Dig på sjukhuset och stå i kö, Du ringer bara, men gör det minst 2 veckor innan Du ska åka. (Intyget gäller ett år, så Du kan ringa nu om Du vill.)

Nu är det faktiskt så att inte ens på försäkringskassan får man entydigt besked. I broschyren från kassan står det att man inte behöver intyg vid resa i Norden och Storbritannien, men tittar man i intyget så finns där både Norge och Storbritannien med. Tjänstemannen på kassan ger rådet att skaffa intyg för säkerhets skull.

Vad händer om jag inte har något intyg? Jo, Du riskerar att få betala hela kostnaden på plats. Sedan får Du med kvittots hjälp ansöka om att få pengarna tillbaka när Du kommer hem. Det tar lång tid och blir en massa krångel, så intyg är smidigare.

RESEFÖRSÄKRING

Den här sjukförsäkringen jag skrivit om nu är ju endast till för läkarkostnader. Det är därför en god investering att satsa några hundra på en kompletterande reseförsäkring så är man garderad om det skulle inträffa allvarigare saker. (Kolla med Din hemförsäkring om reseskydd ingår.)

Medlem 759 Sture Stighagen

P.S. Glöm ej heller "Grönt kort" och campingpass. D.S.

MEKARTIPS

Lite mekartips från Kenneth Eldekl(i)ant

Oljefilter: Citroen 2 cyl., skruva ur gängade hylsan ur tråget och prova er fram. Tänk på höjden på filtret.

Laddningsrelä: Volvo och SAAB, 70-talsmodellerna.

Blinkersrelä: Volvo, det med två stift (finns på Biltema 20 kr).

Bromsljus och oljetryckskontakt: Fiat.

Brytare: Fiat 128, Fiat 131.

Likriktare: Dioder finns att köpa lösa på bilelektroföretag.

Hastighetsmätardrivning: Ducatis drivning i framhjulet, finns hos Biscaya, vajern håller mycket längre.

Kolvar: Till 750 och 850-motorer, VW 1600. Ger 810 resp. 905 kubik. VW har samma höjd och kolvbultsdiameter.

Problem med att centrera kopplingen?

Skruva ur pinnbultarna som håller ihop motor och växellåda och släng dem. Skruva dit kopplingen löst. Utan pinnbultar kan Du skjuta växellådan i sidled och upp och ned. Dra åt kopplingen, sätt i insexskruvar i stället för pinnbultarna.

Lycka till!

Kenneth, medlem nr 350

KLUBBGODIS



Röd klubbtröja S-XXL (T-shirt)	85,-
Röd/vit sporttröja, S (barn)	50,-
Svart eller vit klubbtröja (college)	
M-XXL	175,-
Tygklubbmärke	20,-
Ovalt klubbmärke (klisterdekal). Nytt utseende	10,-
Vit flagga i A-4-format med klubbtryck	50,-
Svart keps med klubbmärke i guldbrodyr	90,-
Dekal för bilen *)	20,-

Vid beställning, ring Örnäset tel. 08-774 75 21 eller Dahlbens, 026-10 31 63.
Frakt tillkommer.

*) TILLFÄLLIGT BILBUREN, MOTO GUZZI FÖR NÖJESTUREN, röd, vit, grön

SÄLJES

Offroad, NTX 750 -90. Mycket fin, 1800 mil.
Prisidé 43.000,-
Fredrik, tel. 08-650 51 61

Bytes: Hängflyg, Utrustning: vinge, sele, räddningsskärm och Vario. Allt i nyskick, säljes eller bytes mot sidovagn passande LM IV, -86
Patrik, tel. 0303-427 42

Le Mans 1000 -88, 4300 mil, packväskor och toppbox. I mycket bra skick.
Bror, tel. 0581-62 06 96

SP III -89, 4700 mil, packväskor och i mycket bra skick.
Bror, tel. 0581-62 06 96

Motor 948 ccm, lite trimmad topp, P3-kam, komplett utan växel-låda. Till högstsjudande.
Jan, tel. 32874108 (Norge)

California II -86, 6300 mil, runt 50.000,-
Morgan, tel. 021-83 00 85

Sidovagnsframgaffel till 850 T säljes eller bytes mot original-gaffel.
Magnus, tel. 0491-630 07

Verkstadsbibliotek (svensk text), reservdelskatalog till Stornello 125/160.
Tel. 08-643 09 53 eller 08-643 00 75

T3 California -77, 4700 mil. Bra skick, original, 30.000,-
T3 California -80, 3700 mil. Bra skick, original, 35.000,-
Tel. hem 08-35 38 90, 08-623 06 90, 070-523 06 90

Le Mans 1000 -89, 3300 mil, röd, blank motor, kromat avgas-system, dubbel uppsättning ljuddämpare, elektroniskt tänd-system, Tomaselli gashandtag, KN-filter, slick 50-behandlad, 35 liters packväskor, superskick. 51.000,-
Lasse, tel. 0346-409 61

Kamremsats ny i originalförpackning reas under nypris.
Finn, tel. 0478-410 91

Tank till V50 Monza. Stålomspunna bromsslängor samt tillbakaflyttade fotpinnar, passar Le Mans II-III
Per, tel. 0392-240 44

KÖPES

Pakethållare och packväskor till V 50 MONZA.
Bror, tel. 0581-62 06 96

Le Mans 850 eller 1000 S California, smärtgräns 35.000,-.
Anders, tel. 0520-263 97 efter 20.00 tel. 0520-846 51 jobbet.

Ambassador från 1970 fram till California 1974 i bra skick.
Johan, tel. 08-658 54 07

Le Mans I, II eller III. Alu.tank, ekerfälgar m.m. Allt av intresse,
även res.delsobjekt.
Fredrik, tel. 08-650 51 61

California III, -89-92. Endast hoj i fint skick.
Lasse, tel. 0346-409 61

Avgasrör till 850 T köpes.
Magnus, tel. 0491-630 07

Stor toppbox (badkar) typ Elektra Glide, Gold-Wing.
Finn, tel. 0478-410 91

MINNESLISTA

1 MAJ	Träff för alla itlienska motorfordon vid Skokloster
15 MAJ	Presstopp Giornale
25-28 MAJ	Jubileums(vår)träff i Norberg
2-4 JUNI	Norsk-Italiensk vårträff
9-11 JUNI	Boom MC:s itlienträff i Eskilstuna
4 JULI	FABRIKSBESÖK Mandello del Lario
11-13 AUGUSTI	Jubileums(höst)träff i Ljungsarp

Alla som kommer på träffarna erhåller ett jubileumsmärke.

Ni som tänker åka på fabriksbesöket, ring Örnästet för mer info.

